

Embrapa Tabuleiros Costeiros

Prática Colegiada de Governança Corporativa

A partir de 2004 a Embrapa Tabuleiros Costeiros conseguiu impor um ritmo de mudanças culturais baseadas nos fundamentos de excelência da Fundação Nacional da Qualidade - FNQ, por meio da afiliação e participação da nossa Unidade nos Programas de Excelência do GESPÚBLICA e da ABIPTI como norteadores da adoção de novas práticas de gestão.

O envolvimento da Unidade nestes programas de excelência trouxe a inspiração de se implantar uma prática de tomada de decisões colegiada que alcançasse um estilo moderno de Governança Corporativa trazendo mais eficiência e agilidade ao processo de comunicação e aos encaminhamentos gerenciais da organização.

Com base nesses fundamentos, a Unidade adotou, a partir de 2004, um processo participativo de decisões colegiadas, envolvendo todos os colaboradores e demais partes interessadas, por meio de Reuniões Institucionais Periódicas, sob a responsabilidade e controle do Chefe Geral da Unidade.

O primeiro colegiado composto pelo Chefe Geral, Chefe Adjunto de Pesquisa e Desenvolvimento, Chefe Adjunto de Transferência de Tecnologia e o Chefe Adjunto de Administração, reúnem-se semanalmente e compartilham em igualdade de condições de voto, as mais importantes e complexas decisões do Centro.

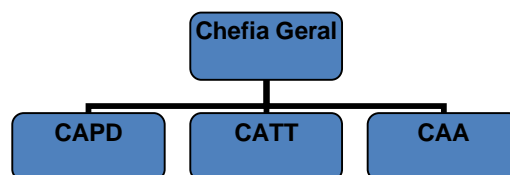

O segundo Colegiado, formado pelos membros do primeiro Colegiado e mais o Corpo Gerencial de supervisores posicionados no nível estratégico e transversal da organização (ASS, CTI, NDI, NTI e NCO), chamado de Colegiado Ampliado, reúnem-se mensalmente e tratam de temas estratégicos, desdobrados pelo primeiro Colegiado ou trazidos pelos membros integrantes através de uma pauta construída coletivamente.

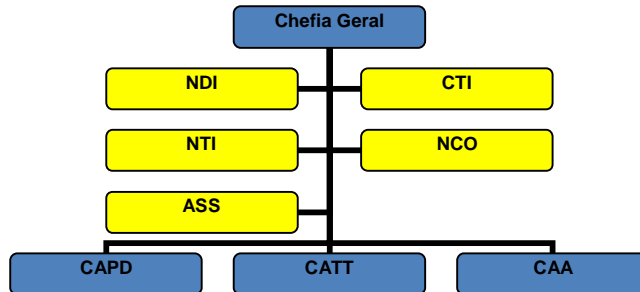

O terceiro Colegiado chamado de Colegiado Gerencial reúne-se bimensalmente e é formado pelo Colegiado Ampliado e os demais supervisores que compõem todo o Corpo Gerencial da Unidade. Cabe a este Colegiado discutir temas de âmbito tático e operacional, desdobrados do Colegiado Ampliado ou trazidos também dos membros integrantes através de uma pauta construída coletivamente.

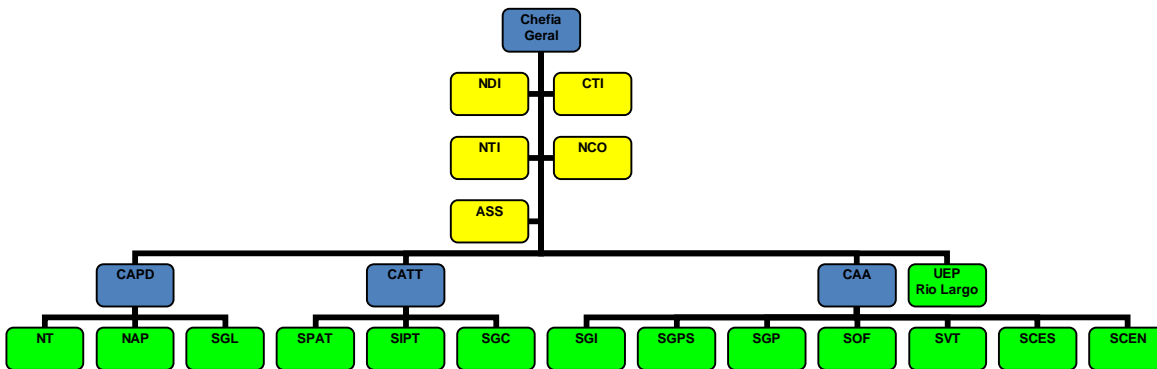

Por meio do 4º Colegiado, semestralmente, a Chefia Geral reúne-se com todos os colaboradores em uma Reunião Geral, onde são tratadas questões de ordem genérica estabelecendo um canal direto de comunicação com toda a força de trabalho da Organização.

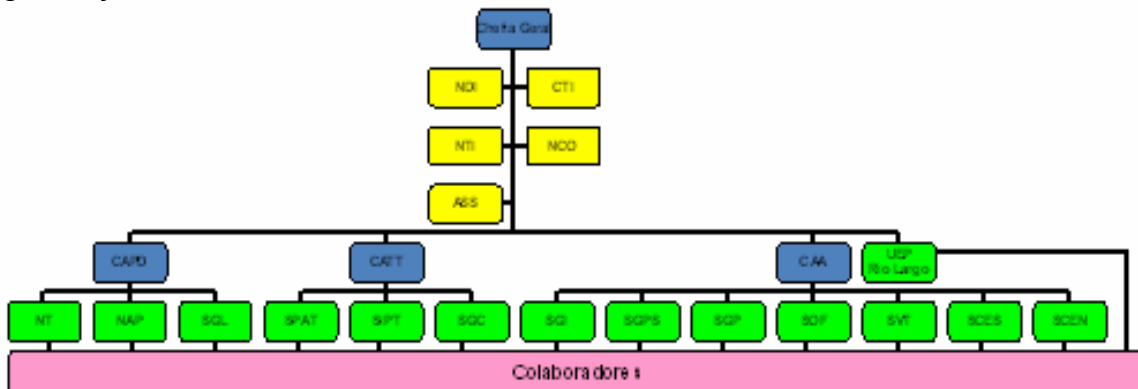

O 5º Colegiado, por meio das Audiências Públicas, que ocorrem anualmente, encerra o ciclo da Governança Corporativa implementado na Empresa no momento em que reúne todos os seus colaboradores e demais partes interessadas, devidamente representadas pelos membros do CAE que são escolhidos/selecionados entre representantes da sociedade relacionados ao negócio da Embrapa Tabuleiros Costeiros.

